

注释:

1. 材料: H-K9
2. 尺寸误差: $\pm 1.6\text{mm}$
3. 射线偏差: 180°
4. 表面光洁度: 80-50
5. 安装螺纹: M6
6. 图像定位: 左手定制
7. 光束偏移: $5''$
8. 有效孔径(CA): 63.5mm
9. 出射波前精度: 0.6λ
10. 镀膜: 保护金 $R_{\text{avg}} > 94\%$ @700-800nm
 $R_{\text{avg}} > 97\%$ @800-2000nm

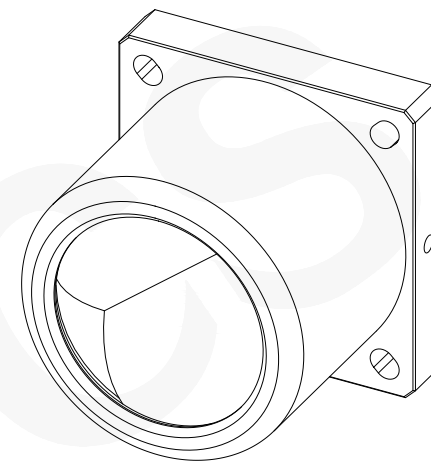
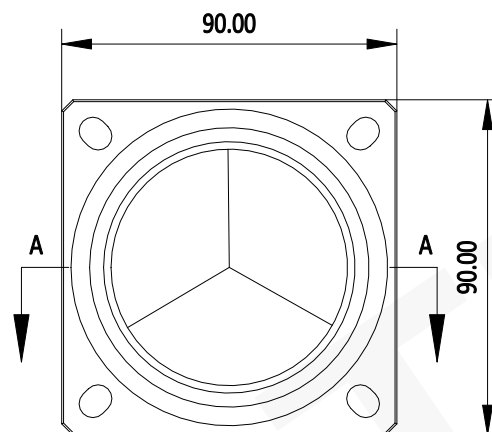

注:

- 1: 本图仅供参考, 禁止使用本图加工生产.
- 2: 图纸细节如有更改不再另行通知.

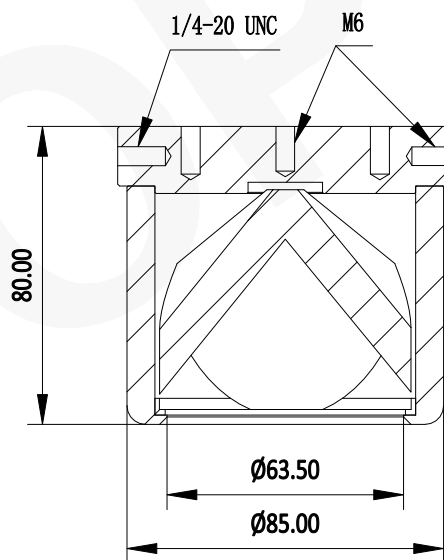

A-A

 **GU OPTICS**

联合光科技(北京)有限公司

名称

中空回射器 AU+保护
CA=63.50mm

产品编号

374539

单位: mm

投影

