

注释:

1. 材料: L-BAL35
2. 设计波长: 587.6nm
3. 焦距: 50.00mm @587.6nm
4. 后焦距: 38.34mm @587.6nm
5. 定心: 3~5弧分
6. 面型精度PV: $\lambda/4$ @632.8nm
7. 镀膜: S1、S2: $R_{avg} < 0.5\%$ @400-700nm
8. 倒边: 保护性倒边
9. 非球面面型精度: 0.75um RMS

$$Z_{ASP}(r) = \sqrt{\frac{C \times r^2}{1 + (1 - (K + 1) \times C^2 \times r^2)} + D \times r^2 + E \times r^4 + F \times r^6 + G \times r^8 + H \times r^{10} + J \times r^{12} + L \times r^{14}}$$

偶次非球面参数表

系数	S1
半直径	25.0
曲率C(1/R)	3.241451E-02
圆锥系数K	-6.221342E-01
2阶项	0
4阶项	0
6阶项	-1.379492E-10
8阶项	-3.125020E-13
10阶项	0
12阶项	0
14阶项	0

	S1	S2
形状	偶次非球面	凸面
曲率半径	30.85	500
通光孔径	>90%	>90%
光洁度	40-20	40-20

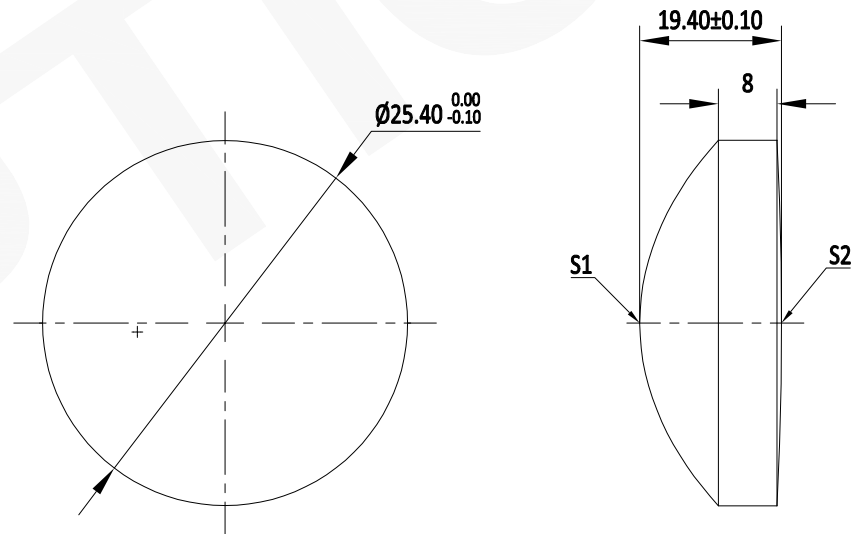

联合光科技(北京)有限公司

名称	非球面透镜 SWIR膜 D=50.00mm F=50.00mm			
产品编号	140626	单位	mm	